



# TECHNICKÝ LIST PRODUKTU

# TW90/600/HS

Nový 

Brushless 

Intenzivní provoz 

Rychlý - high speed 

4096 PPR Digital Magnetic Encoder 



CODE	DESCRIPTION	PCS/PALLET
TW90/600/HS	Elektromechanický HIGH SPEED Brushless motor, nízké napětí, super intenzivní použití, s digitálním magnetickým enkodérem SENSORED na 4096 PPR, nevratný ideální pro posuvné brány do 600 kg s vestavěným digitálním ovladačem řady B70.	50

## TECHNICKÉ SPECIFIKACE PRODUKTU

Maximální hmotnost brány	600 kg
Napájení elektrického vedení	230V AC - 50Hz
Napájení motoru	24V
Výkon	180W
Frekvence používání	Intensive use
Tah	250N
Provozní teplota	-20+55°C
Úroveň ochrany	IP44
Typ reduktoru	Irreversible
Rychlost manévru	25 m/min (0.42 m/s)
Koncový spínač	Bez koncových spínačů - volitelné
Palubní řídicí jednotka	B70/1T
Encoder	Digital magnetic encoder SENSORED, 4096 PPR
Obnova baterií	Volitelné 2 interní baterie 12V 1,2AH
Typ výstupního ozubeného kola	Z15/mod 4
Provozní cykly za den (otevření/zavření - 24 hodin bez zastávky)	150000

Maximální rozměr produktu v mm (D x Š x V)	132 x 138,5 x 470
Hmotnost produktu v balení (kg)	8,2
Počet položek na paletě	50

---

# ROZMĚRY VÝROBKU A PŘÍPRAVA NA INSTALACI

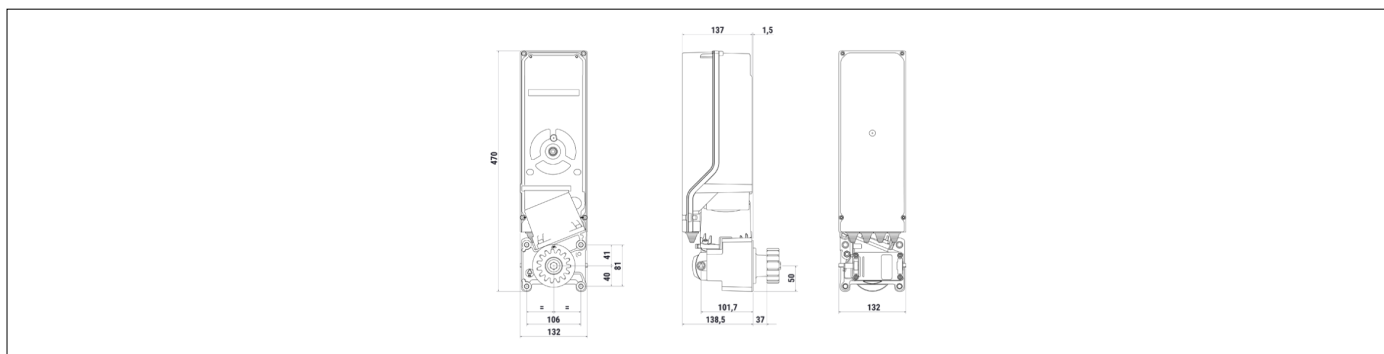

ROZMĚRY

## PŘÍPRAVA VÝROBKU K INSTALACI

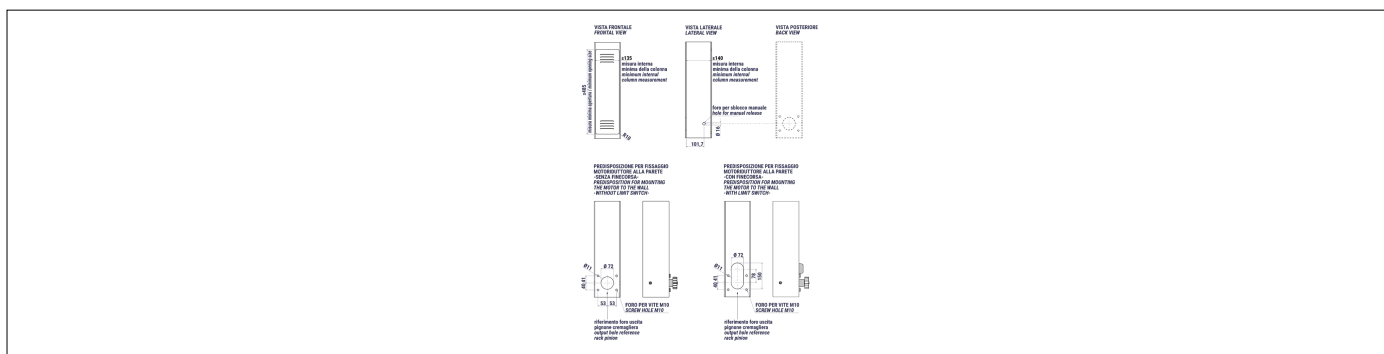

PREDISPOSIZIONE PRO STANDARDNÍ INSTALACI

## PRODUKTOVÉ PŘÍSLUŠENSTVÍ



**B71/BC**  
Nabíječka baterií pro střídavý digitální ovladač B70/1DC - B70/1T.



**BT12V12**  
Baterie 12V 1.2 Ah (1 pc.).



**B71/PBX24/BOX**  
Hybridní inverter, verze „Network Assisted“, pro napájení automatizace. Poskytuje také funkci nabíječky baterií díky připojení k solárním panelům nebo síťovému napájení pro napájení 24V DC bezkomutátorových digitálních ovladačů se síťovým napětím 230V AC.



**B71/PBX24/BOX/115**  
Hybridní inverter, verze „Network Assisted“, pro napájení automatizace. Poskytuje také funkci nabíječky baterií díky připojení k solárním panelům nebo síťovému napájení pro napájení 24V DC bezkomutátorových digitálních ovladačů se síťovým napětím 115V AC.



**B71/PBX/BOX**  
Hybridní inverter, verze „Full Solar“ pro napájení automatizace. Poskytuje také funkci nabíječky baterií díky připojení k solárním panelům pro napájení bezkomutátorových digitálních ovladačů.



**GA550**  
Pozinkovaný ocelový hřeben 22x22x1000 modul 4.



**GA551**  
Pozinkovaný ocelový hřeben 30x12x1000 modul 4 s distančními podložkami a šrouby.



**GA554**  
Kapsa 6 distančních podložek (2,5 cm) a šroubů.

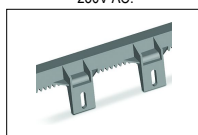

**GA553**  
Nylonový hřeben modul 4 s 6 konektory L.1000.



**GA557**  
Roger Technology nylonový rackový modul 4 se 6 konektory L.1000.



**MC784**  
Magnetický koncový spínač pro TW90 s integrovanou řídicí jednotkou.

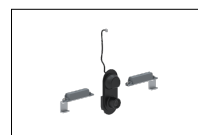

**MC785**  
Sada magnetických koncových spínačů a držáků pro TW90 s integrovanou řídicí jednotkou.



**B74/BCONNECT**  
Modul WI-FI B-CONNECT -  
Systém vzdálené správy a  
programování v režimu  
webového prohlížeče IP a  
CLOUD prostřednictvím připojení  
Wi-Fi hot spot P2P pro Brushless  
řídící jednotky (B70/2ML -  
EDGE1 - CTRL - CTRL/P -  
B70/1DC - B70 /1DCHP - B70/1T  
-B70/1THP - F70/IPU36).



**RL675**  
Prodloužení pro vypínací hřidel TW90.



**RL676**  
Vnitřní uvolňovací klíč pro  
instalaci bez otvoru na  
sloupeku TW90.



**R99/C/001AL**  
Vývěsní cedule  
"Automatické otevírání"  
Hliníková verze.



**R99/C/001**  
Vývěsní cedule "Automatické otevírání".